

Fettkapacitet - 473 cm³.
Patronkapacitet - 429 cm³.

KOMMENTAR

ILLUSTRATIONEN VISAR TÄTNINGSLÄPP I
LÄGE FÖR PATRONANVÄNDNING.

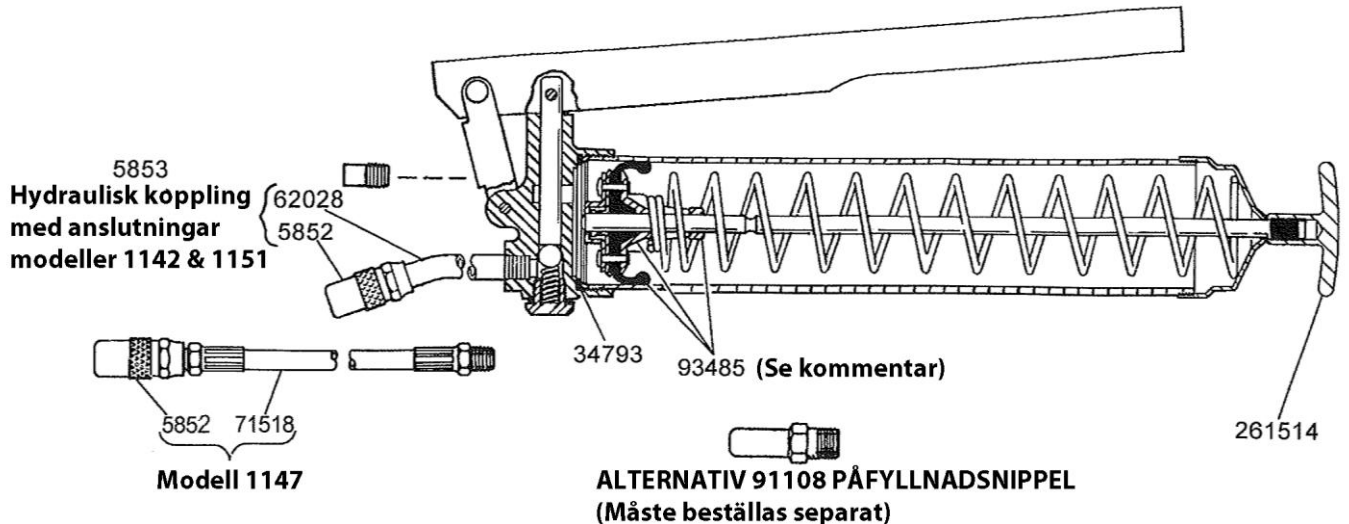

RESERVDELAR

Del	Beskrivning	Del	Beskrivning
5852	Hydraulisk koppling	62028	Munstyckesförlängning
261514	Handtag	93485	Följplattkonstruktion
34793	Cylinderpackning	71518	Slang



VARNING

Högt tryck kan få munstyckesförlängningar eller slangar att spricka. Använd enbart slangar som är godkända av LINCOLN. Följ instruktioner och varningar.



VARNING

Fettsprutan kan generera tryck på upp till 483 Bar (7000 PSI). Använd skyddsglasögon och handskar under användning. Håll händerna borta från munstycket under användning.

HANDHAVANDE

Fyll fettsprutan. Se andra sidan av manualen för instruktioner.

Rengör anslutningar före anslutning. Tryck på kopplingen i lite vinkel och centrera sedan kopplingen på anslutningen. Använd pumphandtaget för att smörja. Var försiktig för att inte skada packningar med för högt tryck eller smörjmängd. Efter smörjning vrid kopplingen i lätt vinkel för att lossa munstycket.

ANVÄNDA FETTPATRON

- 1) Avlägsna pumpdelen från fettcylindern.
- 2) För att avlägsna en tom patron så dra tillbaka handtaget (261514) tills det är helt utdraget. Släpp sedan handtaget försiktigt för att trycka ut patronen från cylindern. Dra sedan tillbaka handtaget. När handtagsstången är helt ute dra den åt sidan för att låsa den i fästet.

- 3) Avlägsna båda locken från patronen och för in den stora öppna änden av patronen i cylinder.
- 4) Skruva löst dit pumpdelen till fettcylindern. Dra pumphandtaget bort från cylindern och lossa handtagsstången från fästet. Vrid på handtaget för att aktivera följlattan. Tryck in handtaget tills det kommer fett från röret och pumpdelen. Skruva åt skruvdel och cylindern.
- 5) Avaktivera följlattan genom att vrida på handtaget. Tryck in handtagsstången i cylindern.

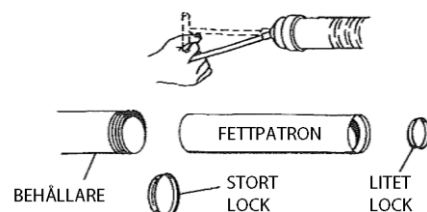

FÖR ATT ÄNDRA HÄVSTÅNGSPUMPEN FÖR FYLLAS PÅ FRÅN STORFÖRPACKNING ELLER PÅFYLLNADSPUMP

Skruva av cylinderlocket från cylinder. Dra ut handtaget för att avlägsna följlattan och fjädern från cylindern.

- 1) Greppa följlattan mellan tummen och pekfingeret och flippa packningsläppen från baksidan till framsidan.

OBS Följlattan påminner om en skål. När fettsprutan är sammansatt för att användas med bulkfett så ska skålen vändas mot pumpdelen.

- 2) Stoppa följlattan i cylinder och placer handtaget så att cylinderlocket kan skruvas åt.

HUR MAN FYLLER FETTSPRUTAN FRÅN EN BULKFETTBEHÅLLARE

- 1) Avlägsna pumpdelen från cylinder.
- 2) Packa i fett i håligheten i följlattan.
- 3) Stoppa in den öppna änden av cylinder i fett. Dra långsamt tillbaka handtaget samtidigt tryck cylinder djupare i fett för att minimera luftfickor.

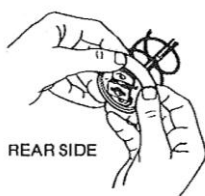
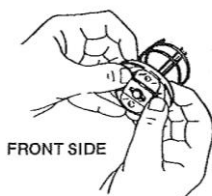

- 4) När handtaget är helt utdraget så dra den åt sidan för att låsa den i fästet.
- 5) Skruva löst ihop pumpdelen med den fyllda cylindern. Lösgör handtagsstången från cylinderlocket och vrid handtaget för att lösgöra stängningen från följlattan. Tryck in stängningen i i cylindern. Skruva försiktigt loss pumpdelen från cylindern tills fett tränger ut. Skruva då åt pumpdelen på cylindern.

FÖR ATT FYLLA FETTSPRUTAN MED EN PÅFYLLNADSPUMP

Anslut följlattan till handtagsstången genom att vrida på handtaget. Anslut fettsprutans påfyllningsnippel till påfyllnadspumpens anslutning. Dra ut pumphandtaget på fettsprutan från cylindern. Använd påfyllnadspumpen för att fylla cylindern med fett. När handtagsstången är ute till markeringen så är cylindern full (ca 20 cm av stängningen syns). Koppla loss följlattan från handtagsstången genom att vrida på handtaget och tryck in stängningen i cylindern.

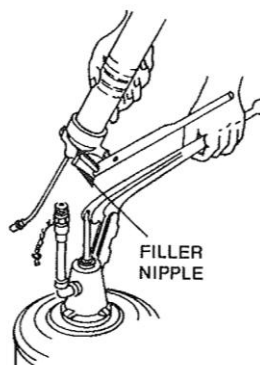

FÖR ATT AVLÄGSNA LUFTFICKOR

- 1) Skruva pumpdelen 1½ varv från cylinder.
- 2) Lossa handtagsstången från cylinderlocket och anslut den till följlattan genom att vrida på handtaget. Tryck på handtaget tills fett tränger fram.
- 3) Skruva åt pumpdelen i cylindern. Lossa handtagsstången från följlattan genom att vrida på handtaget. Tryck in stängningen i cylindern.



VARNING

Luftfickor i fettpatronen försämrar fettsprutans funktion.

Amerikansk adress:
One Lincoln Way
St. Louis, MO 63120-1578
USA
Phone +1.314.679.4200
Fax +1.800.424.5359

Hemsida:
www.lincolnindustrial.com